

TECNOLOGÍA

Soluciones e

IMPLEMENTACIÓN





PROCESOS DE
FUNDICIÓN

METAL
VIDRIO
POLÍMEROS



Fundamentos de FUNDICIÓN

Proceso de manufactura donde el material de inicio se encuentra en estado líquido o condición muy plástica.

Secuencia:

- 1) Vaciar el material fundido en un molde con la forma de la pieza
- 2) Esperar a que solidifique
- 3) Retirar la pieza del molde
- 4) Postproceso*



Fundamentos de FUNDICIÓN

Consideraciones generales:

- Flujo de material
- Diseño en sistemas de alimentación
- Tiempo de solidificación
- Materiales de la pieza y el molde



A close-up photograph of a multi-cylinder metal engine block, likely made of cast iron or aluminum. The image shows several cylinders with their internal components, including pistons and valves, visible. The metal has a textured, slightly rough appearance. The text "FUNDICIÓN METÁLICA" is overlaid in white, bold, sans-serif font on the left side of the image.

**FUNDICIÓN
METÁLICA**

Ventajas de la **FUNDICIÓN**

- Formas complejas
- Piezas de forma neta
- Piezas de gran volumen
- Fácil masificación
- Variedad de materiales



Desventajas de la **FUNDICIÓN**

Limitación propiedades mecánicas

- Dimensionales
- Porosidad
- Defectos superficiales

Seguridad de los operarios y medio ambiente.



Clasificación de los procesos de fundición

Fundición de molde desechable y modelo permanente

Fundición en arena

Molde en cáscara

Fundición en molde de yeso

Fundición en molde cerámico

Fundición de molde y modelo desechable

Fundición de modelo evaporable

Fundición por revestimiento

Fundición de molde permanente

Fundición de molde permanente

Fundición al vacío

Fundición hueca por escurrimiento

Fundición a presión

Fundición en dado

Fundición centrífuga

Fundición por dado impresor y formado de metal semisólido

Operaciones de fundición con molde compuesto



MOLDES

Partes y consideraciones

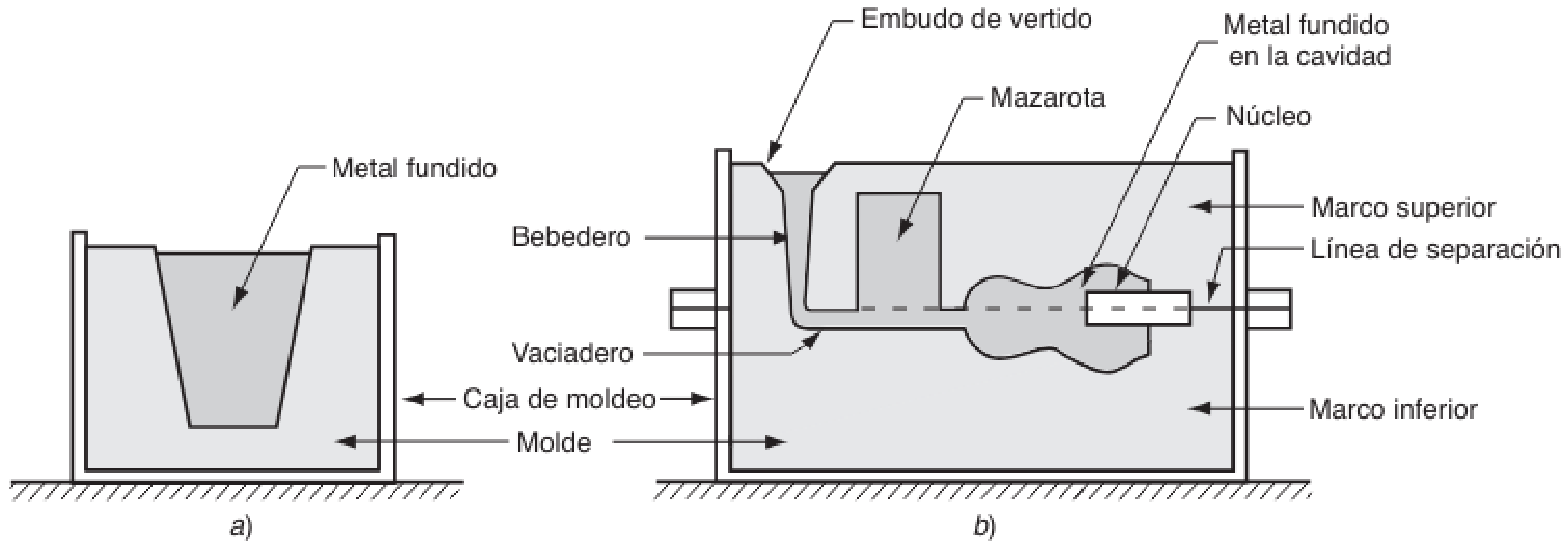

a) molde abierto es tan sólo un contenedor con la forma de la pieza que se desea

b) molde cerrado, en la que la forma del molde es más compleja y requiere un sistema de paso (pasaje) que conduzca a la cavidad.

PIEZA MOLDE CERRADO

Cuenta con todas las partes y requerimientos para la fundición y fluidez continua.

Además de un acabado superficial mejorado



Consideraciones en la **PIEZA**

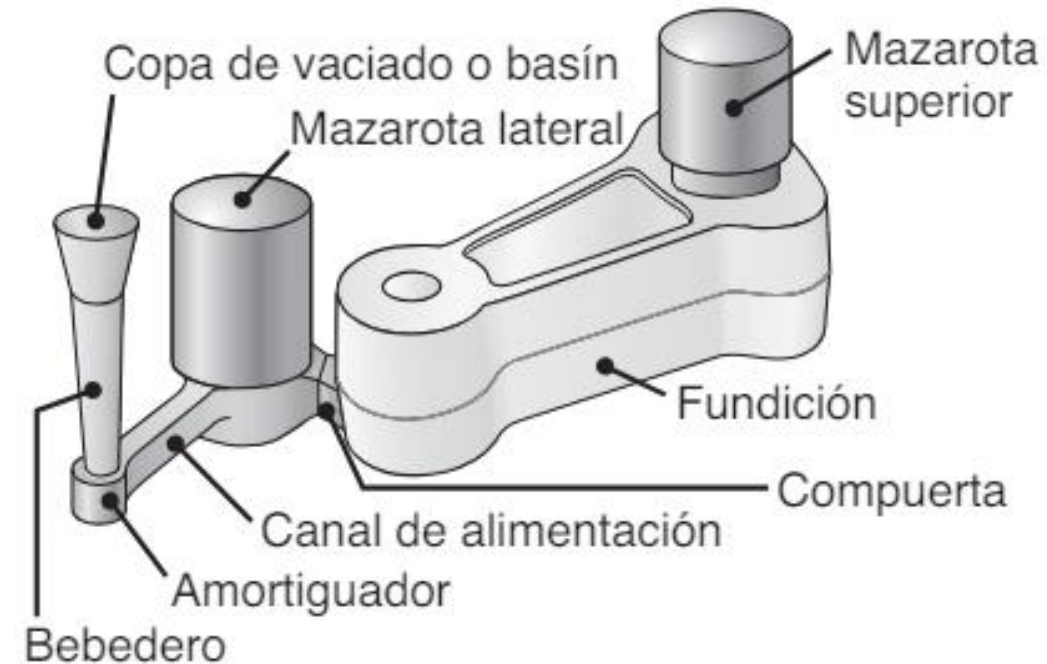

- Ángulos de desmolde
- Ejes de partición
- Mazarotas
- Copa de vaciado y bebedero
- Canales de alimentación
- Espesores

Consideraciones en la **PIEZA**

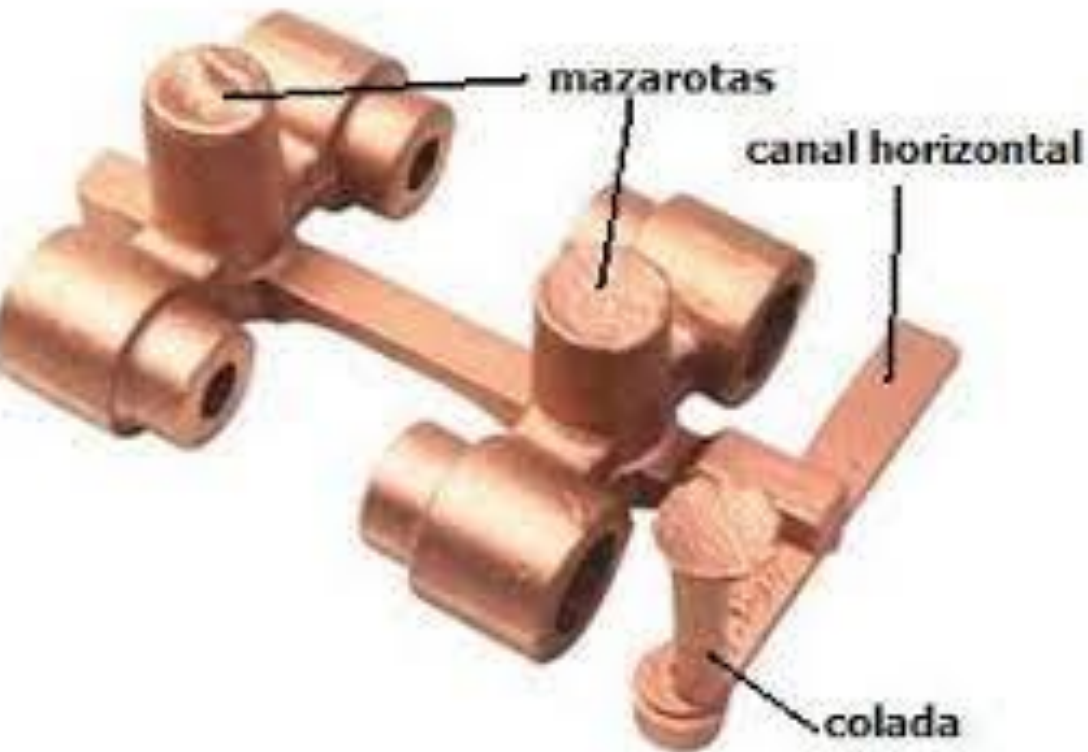

Mazarotas:

También llamadas *Feeders* son depósitos de metal fundido para suministro del metal fundido necesario con el objetivo de evitar porosidad superficial excesiva debido a la contracción térmica.

Dependiendo del modelo se pueden incluir una o más de estas cavidades.

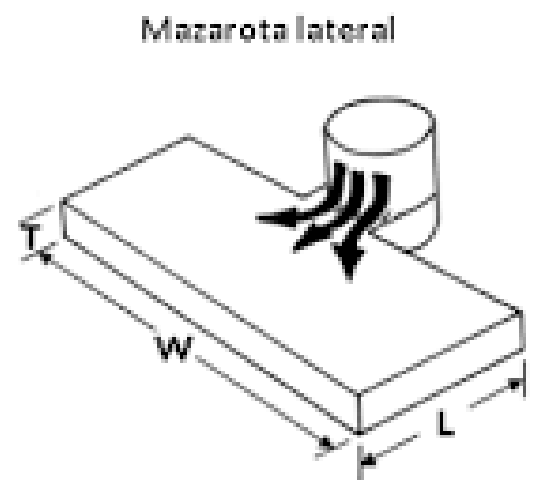
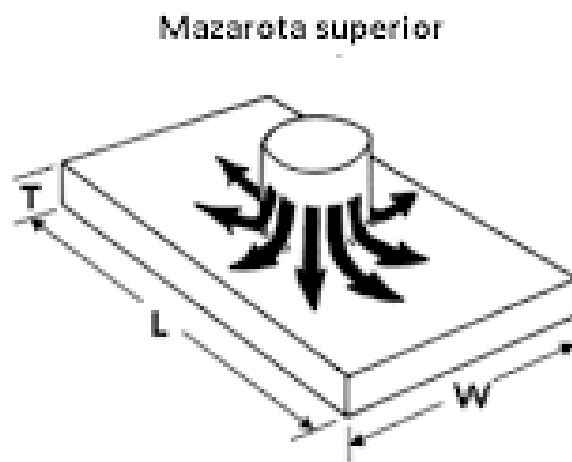

Consideraciones en la **PIEZA**

$$\frac{A_1}{A_2} = \sqrt{\frac{h_2}{h_1}}$$

La velocidad de vertido se denota por el volumen de la pieza, buscando no perder la fluidez

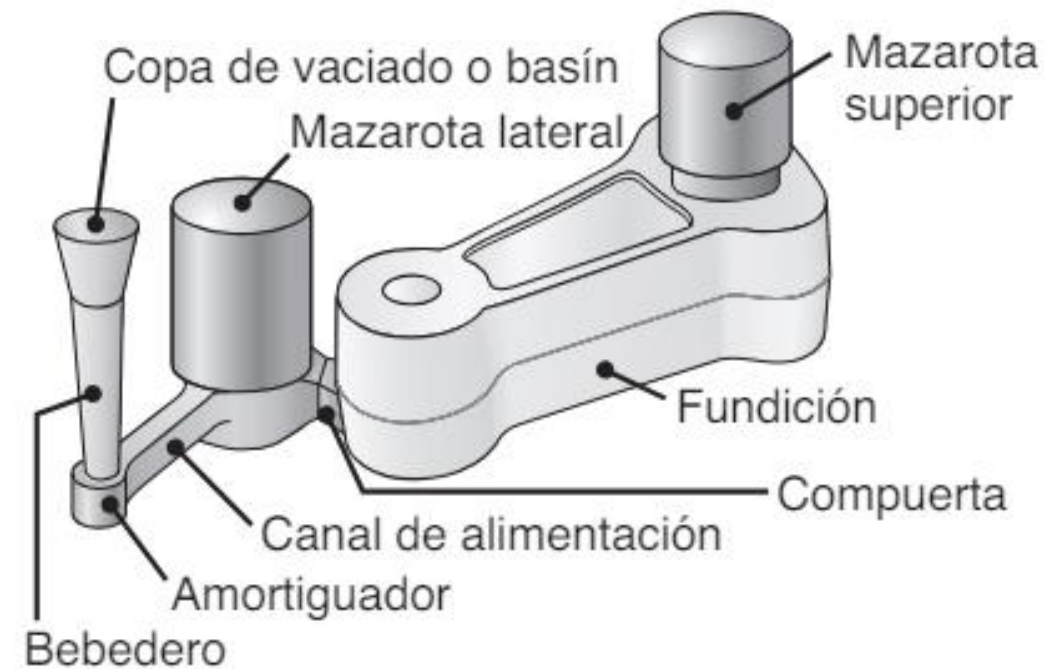
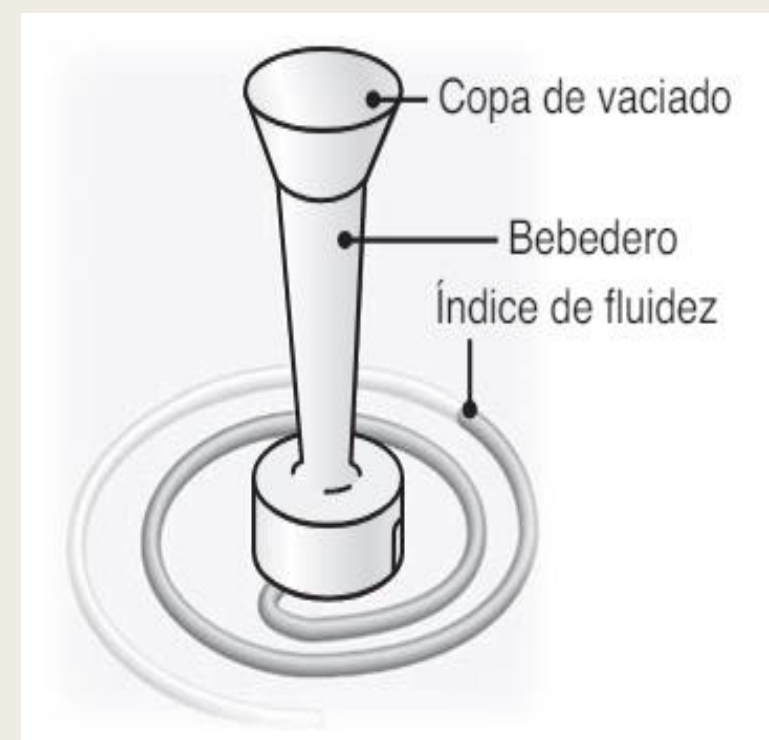

El diseño y las dimensiones del bebedero, de los canales de alimentación y la mazarota afectan la fluidez.

Consideraciones en la **PIEZA**

Evitar los cambios de dirección bruscos

Evitar cavidades y piezas “cerradas”

Sobredimensionar

Utilizar amortiguadores de caída y presión.

Mantener aristas redondeadas

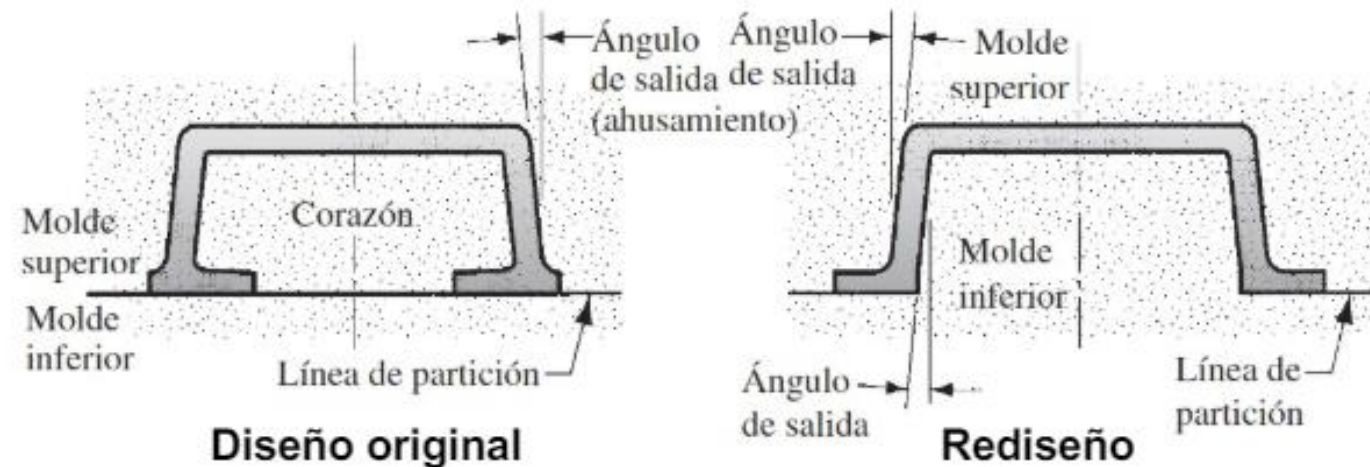
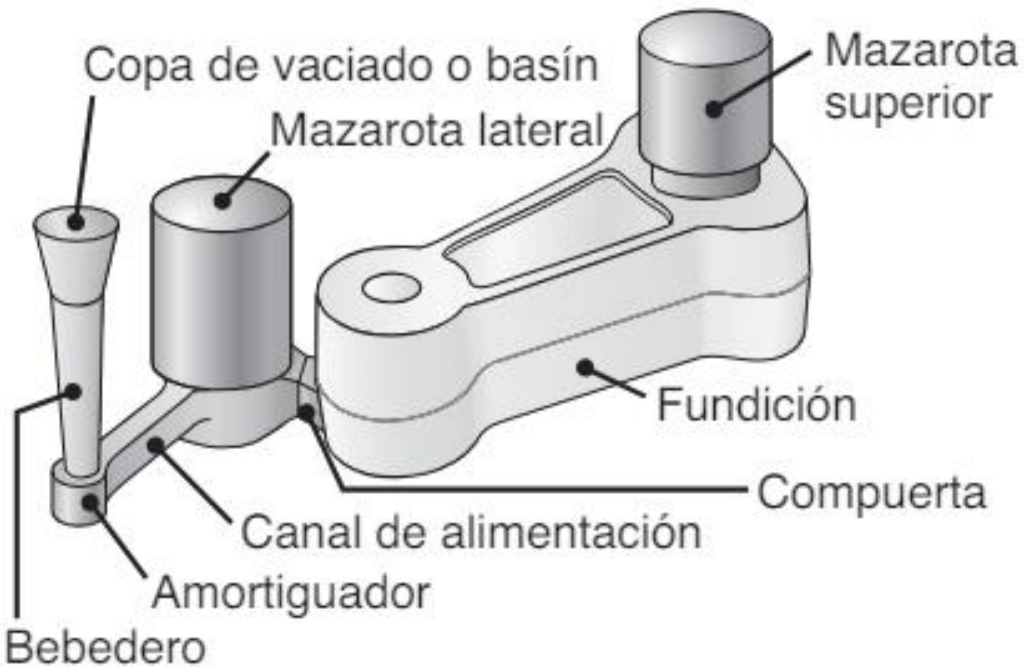

Distintas formas de molde.

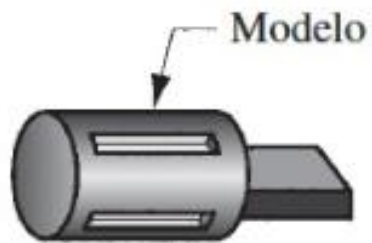

Modelo sólido

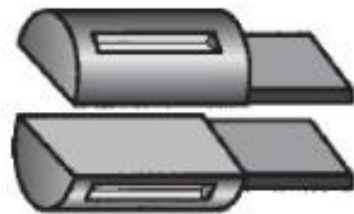

Modelo dividido

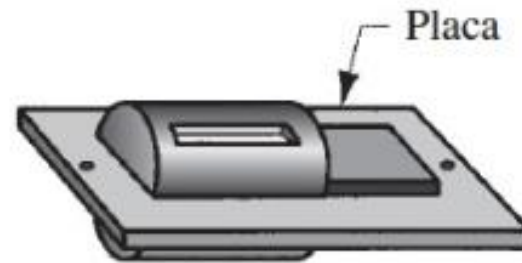

Modelo de placa

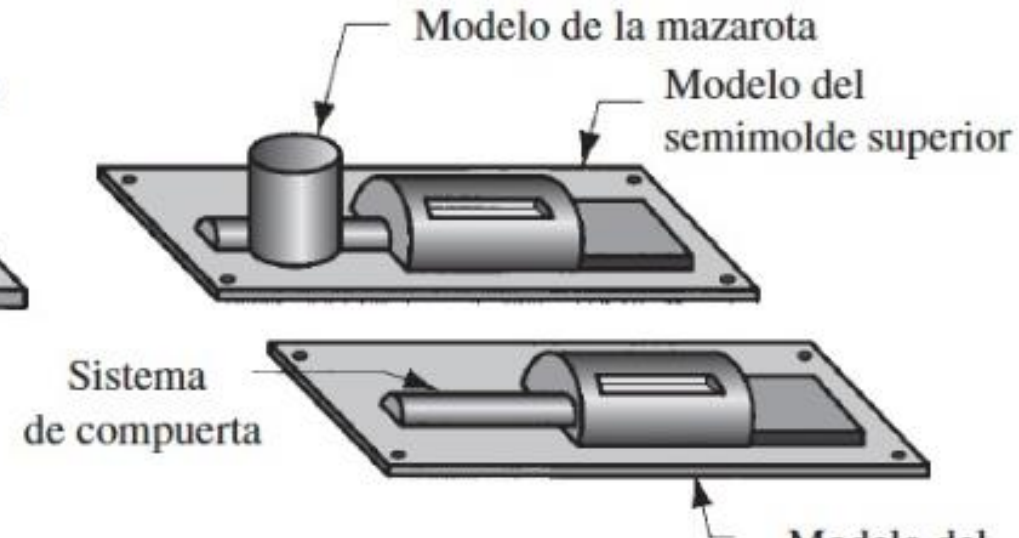

Modelo para semimoldes superior o inferior

Corazón dentro de la cavidad del molde

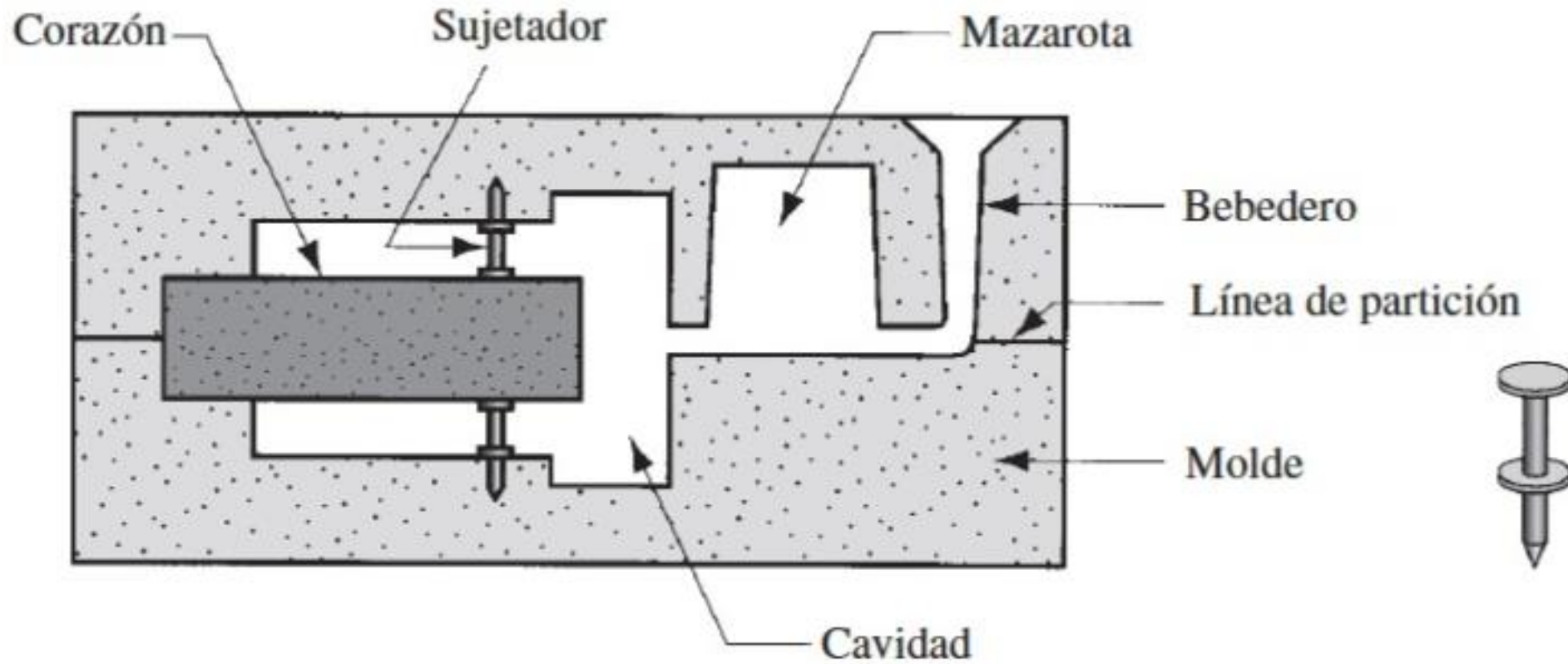

Sujetador

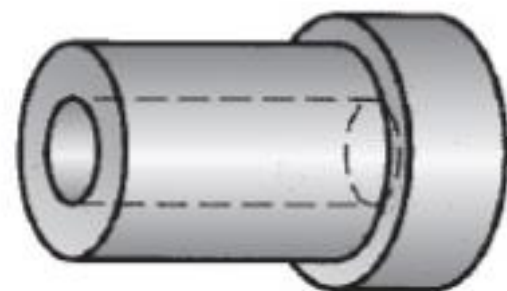

Fundición con
cavidad interna

Consideraciones en la **SOLIDIFICACIÓN** y **ENFRIAMIENTO**

Un metal **puro** se solidifica a una temperatura constante igual a su punto de fusión, el cual es el mismo punto de **fusión**.

En las aleaciones estos tiempos se modifican y el estado s sólido/líquido es diferente.

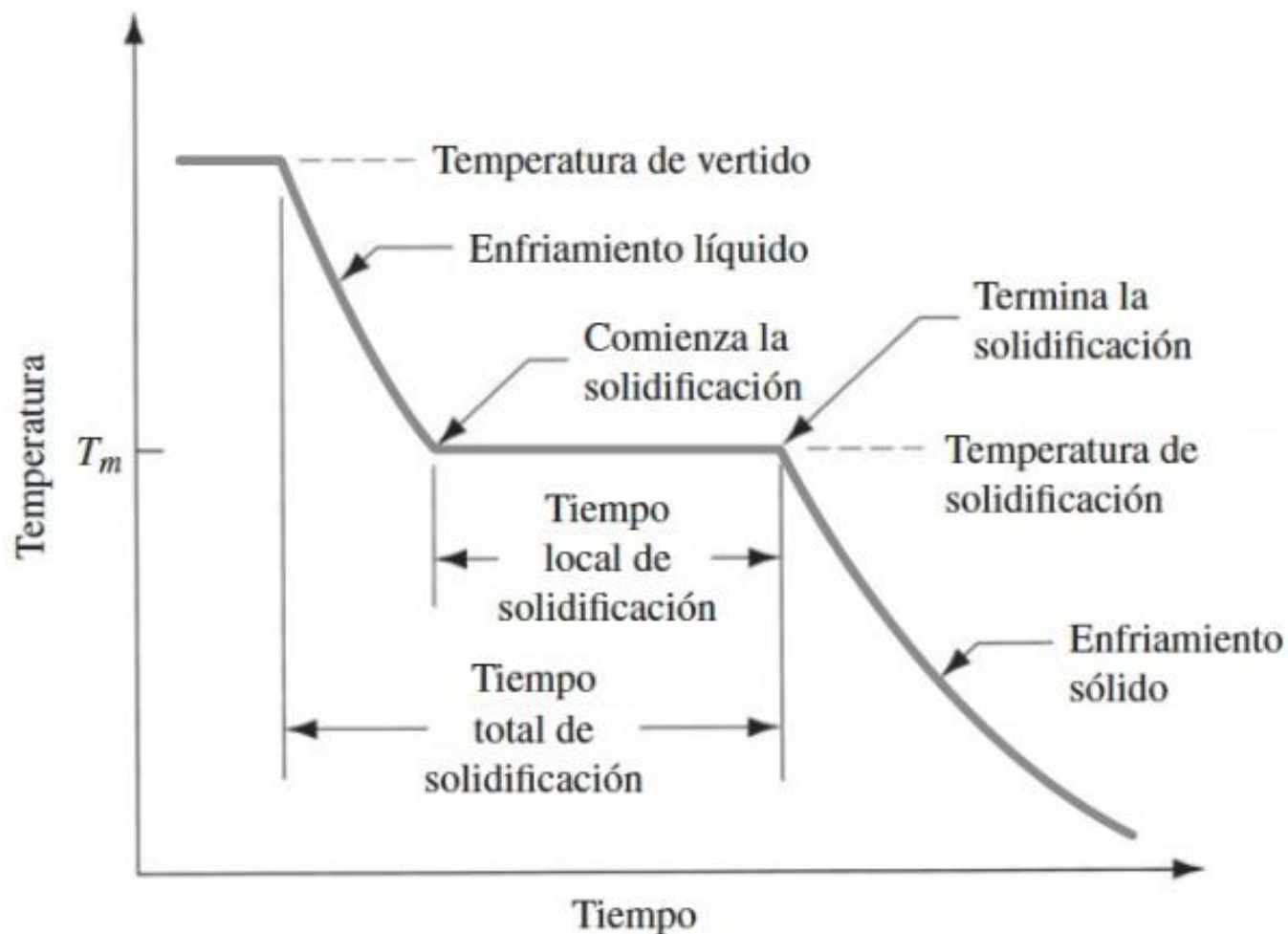

El efecto de la contracción tiene lugar durante el enfriamiento y solidificación

La contracción ocurre en tres etapas:

1. Contracción líquida durante el enfriamiento antes de la solidificación
2. Contracción durante el cambio de fase de líquida a sólida (contracción por solidificación)
3. Contracción térmica del fundido solidificado durante el enfriamiento a temperatura ambiente

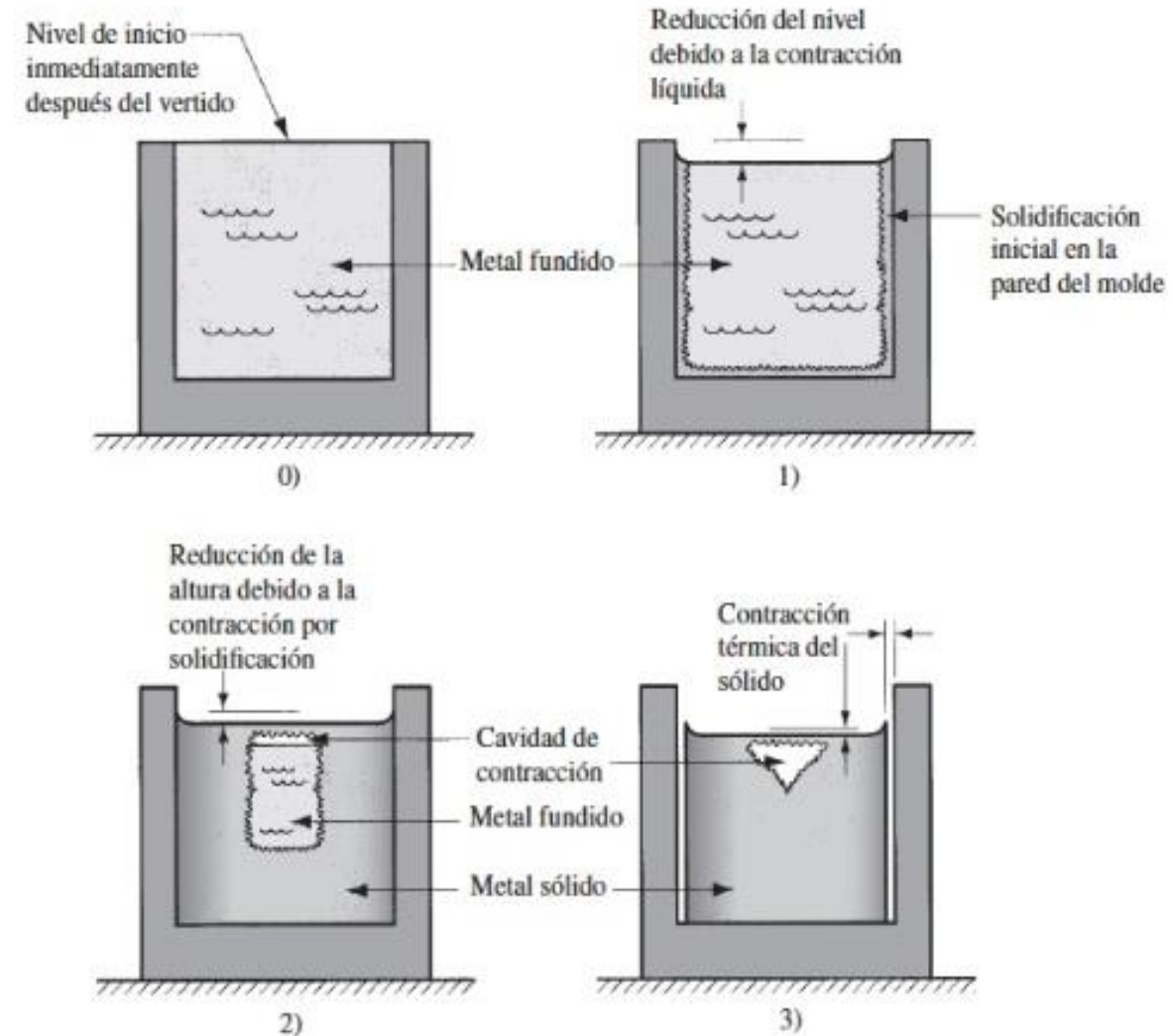

Consideraciones en la

SOLIDIFICACIÓN y ENFRIAMIENTO

El cristal metálico producido por solidificación, que se caracteriza por una estructura análoga a la de un árbol con múltiples ramas, se denomina **dendritas**

Consideraciones en la **SOLIDIFICACIÓN** y **ENFRIAMIENTO**

- a. Dendrítica columnares
- b. Dendríticas equiaxiales
- c. No dendríticas

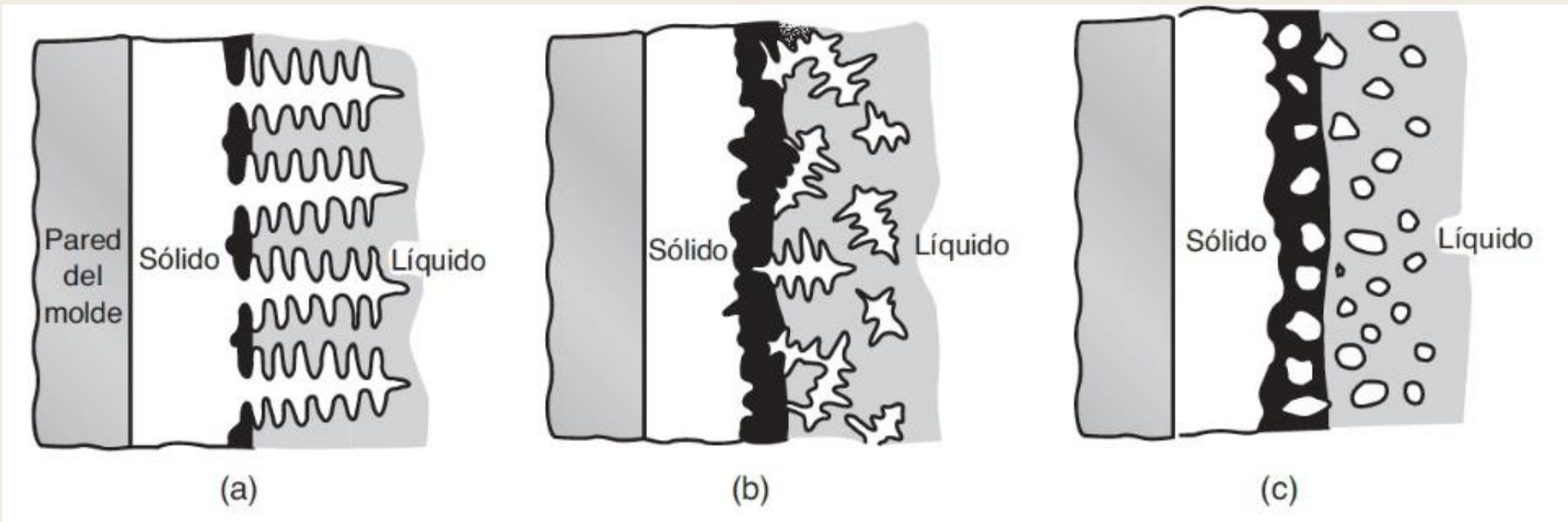

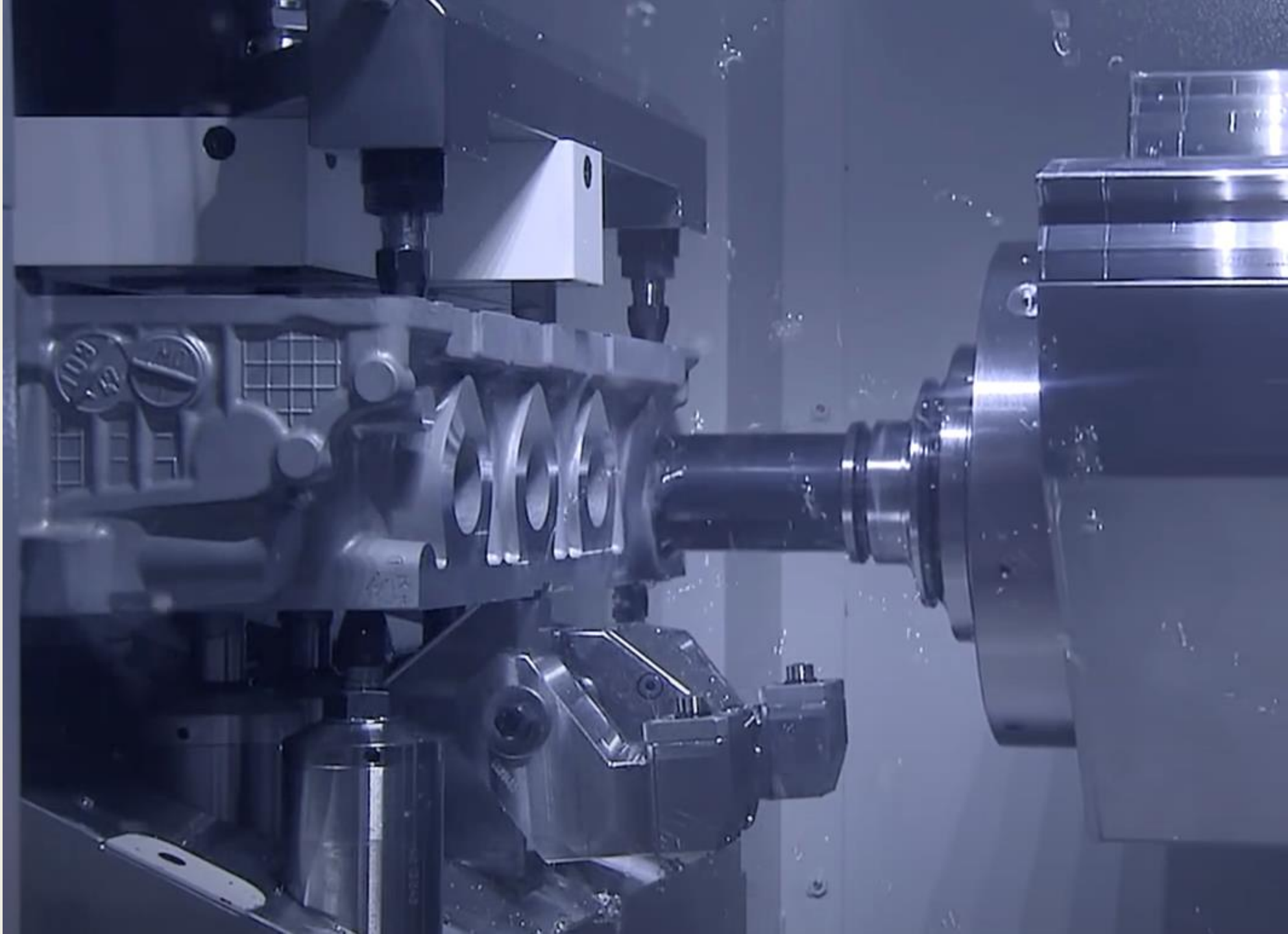

Tipos de moldes para fundición.

- Tipo de material
- Rugosidad superficial y nivel de detalle
- Tolerancias
- Cantidad de unidades
- Volumen de masa

Moldes en arena

-Arena Húmeda

-Arena seca

Moldes en Cascara

Material “perdido”

-Cera perdida

-PS expandido perdido

Molde permanente.

Moldes en Arena

Moldes de 1 solo uso, se requiere un modelo o matriz para conformar al fabricar en serie.

Arenas húmedas: materiales con bajo punto de fusión.

Arenas secadas en estufa u soplete: Cualquier material, mayor volumen.



Matriz de madera donde se vierte la arena.



Pieza terminada en fundición.

Moldes en Arena

Ventajas: Gran volumen de pieza.

Cualquier material.

Posibles cavidades.

Económico y sencillo de realizar.

Desventajas:

Geometría simple, rugosidad muy alta (15-25 nm).

Producción en serie limitada.

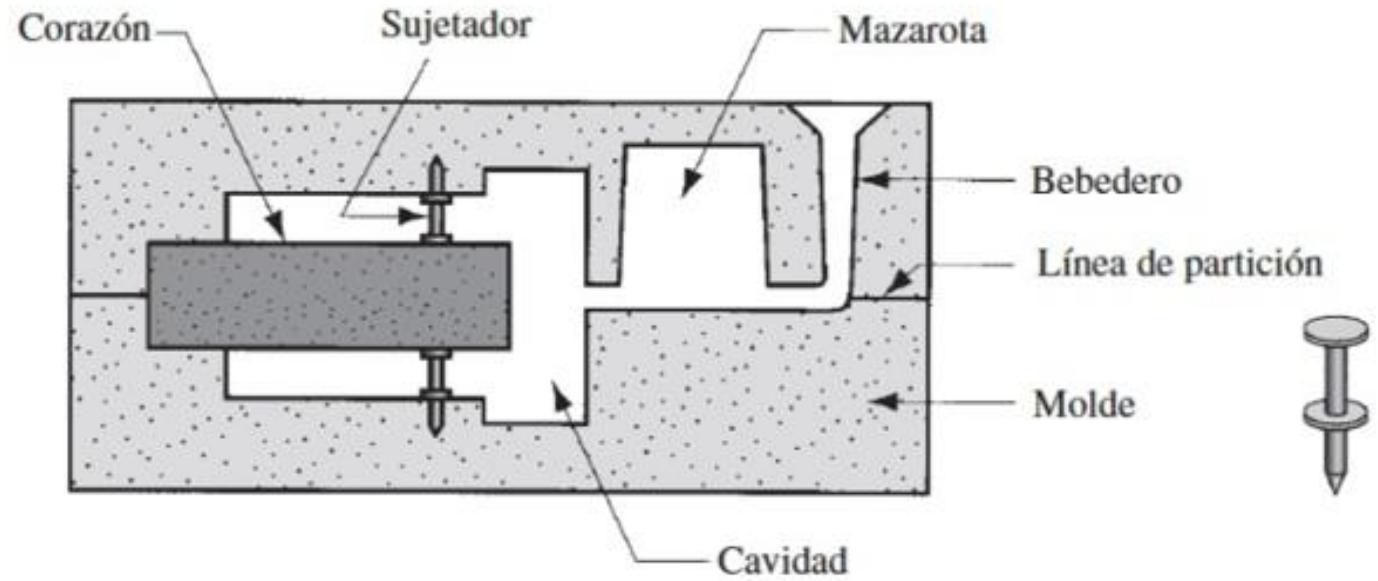

Moldeado en cascara

Se parte de un modelo fabricado en metal que servirá para generar los moldes.

Este se calienta y se vierte una mezcla de arena y resina termoestable. Esto genera la cáscara utilizada para generar nuevas piezas.

Dicha cáscara puede romperse o utilizarse múltiples veces.

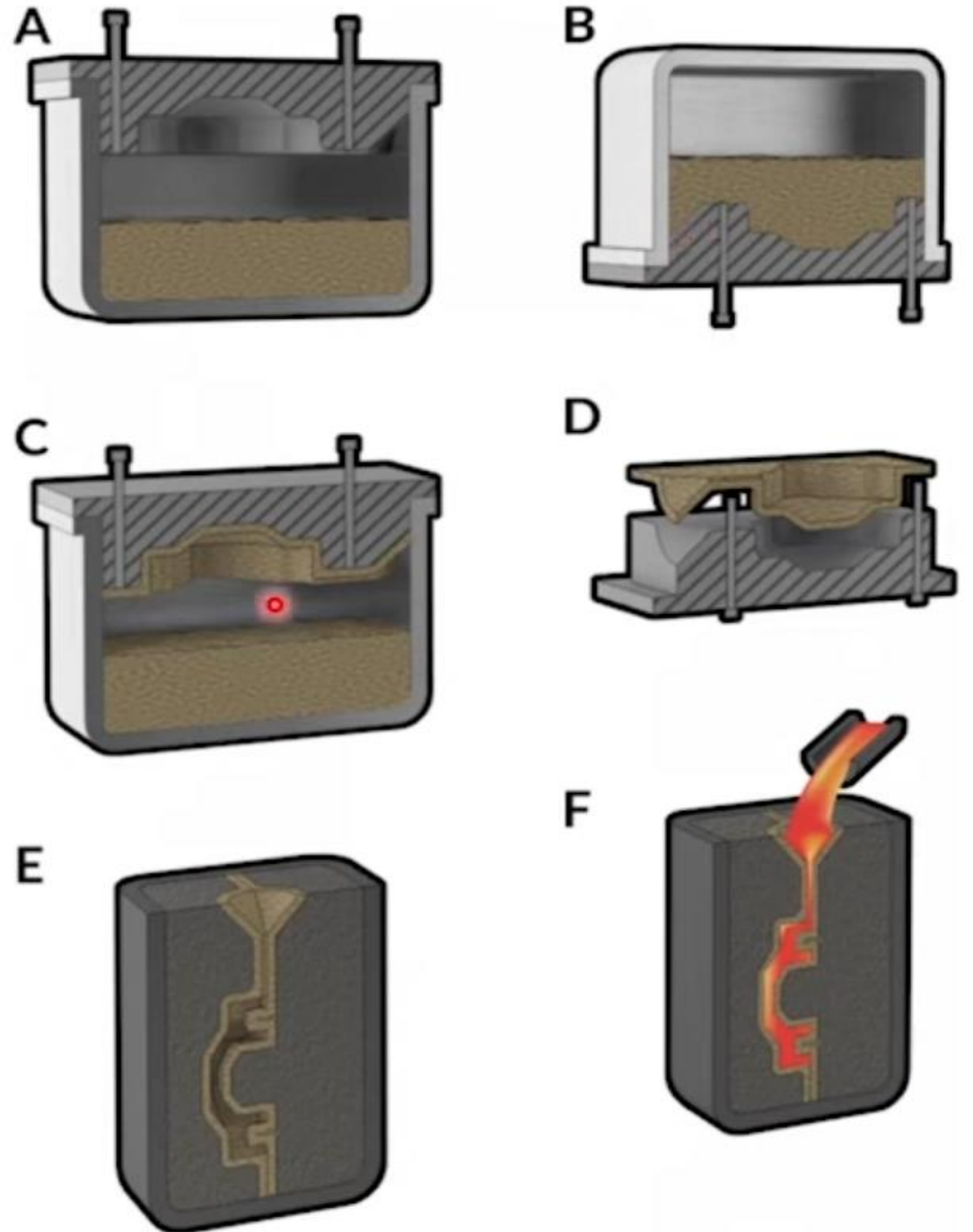



1. Modelo girado y sujeto a la caja de volteo

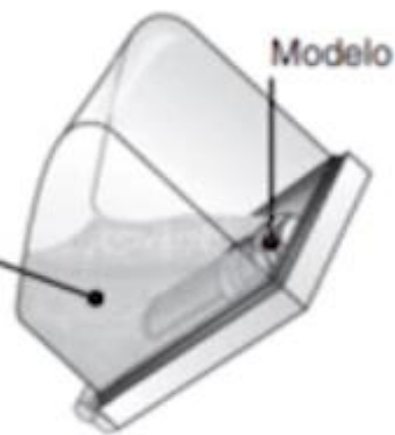

2. Modelo y caja de volteo, girados

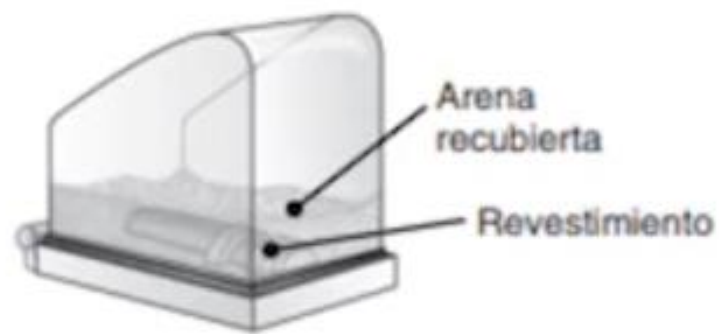

3. Modelo y caja de volteo en posición para el revestimiento



4. Modelo y cáscara retirados de la caja de volteo

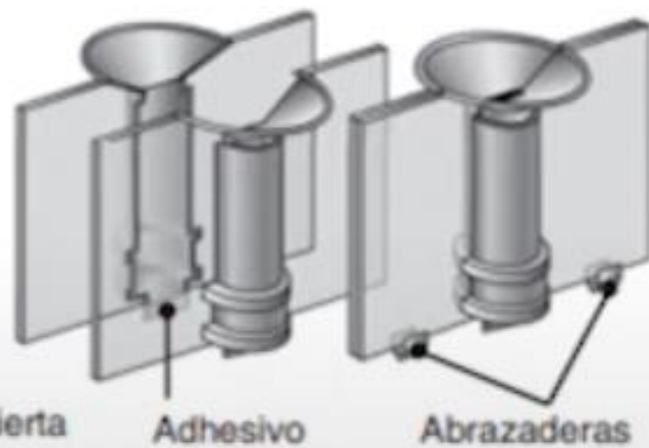

5. Unión de las mitades del molde

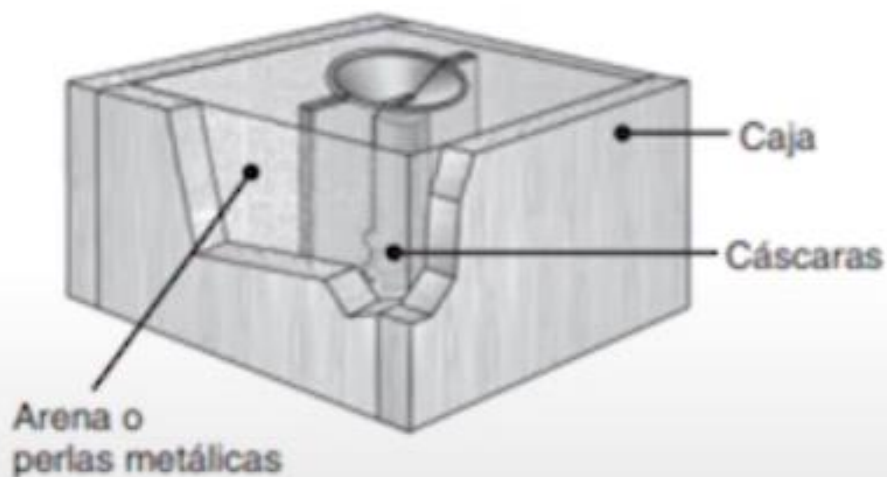

6. Se coloca el molde en arena y se vacía el metal

Molde por cáscara

El resultante es un molde almacenable, de fabricación rápida y seriada.



Mejora las prestaciones del moldeo en arena:

Mejor geometría

Rapidez de fabricación.

Posibles usos múltiples.

Moldeado en cascara

Geometrías más complejas

Rugosidad similar a la arena.

Fabricación en todos los metales

Tolerancias buenas

Masa menor a 10-20kg

Facilidad de fabricación seriada.



Moldeado en Yeso

Se utiliza yeso ($\text{CaSO} + \text{H}_2\text{O}$)

Para la colada y generación del molde.

Presenta un mejor acabado superficial, detalle geométrico y tolerancias.

Sirve para piezas pequeñas y metales con bajo punto de fusión



Muy bueno para prototipado de moldes, pruebas o producción a baja escala.



Moldeado en Yeso

Se utiliza yeso ($\text{CaSO} + \text{H}_2\text{O}$)

Se puede utilizar una cerámica de mayor resistencia:

ZrSiO_4 / $\text{Al}_2\text{O}_3 + \text{SiO}_2$

Aumentando la masa posible de trabajo a 50kg.

Facilita la reutilización del molde.



Molde por cera perdida



Molde en cera perdida

Se generan las piezas en cera para modelar, pudiéndose “tallar” y dar formas de alta complejidad.

Dichas piezas son recubiertas mediante inmersión en material refractario ($ZrSiO_4/Al_2O_3+SiO_2$)

Dicha cera se derrite y extrae previo a la colada del metal fundido.

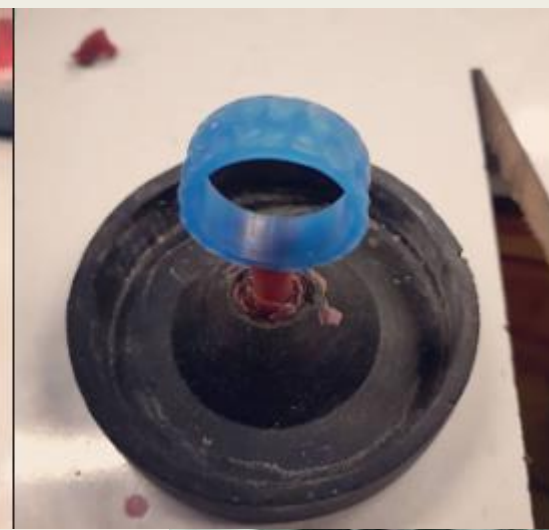

Modelo generado por un artesano o mediante imp. 3D



Molde en cera perdida

Se generan las piezas en cera para modelar, pudiéndose “tallar” y dar formas de alta complejidad.

Dichas piezas son recubiertas mediante inmersión en material refractario ($ZrSiO_4/Al_2O_3+SiO_2$)

Dicha cera se derrite y extrae previo a la colada del metal fundido.

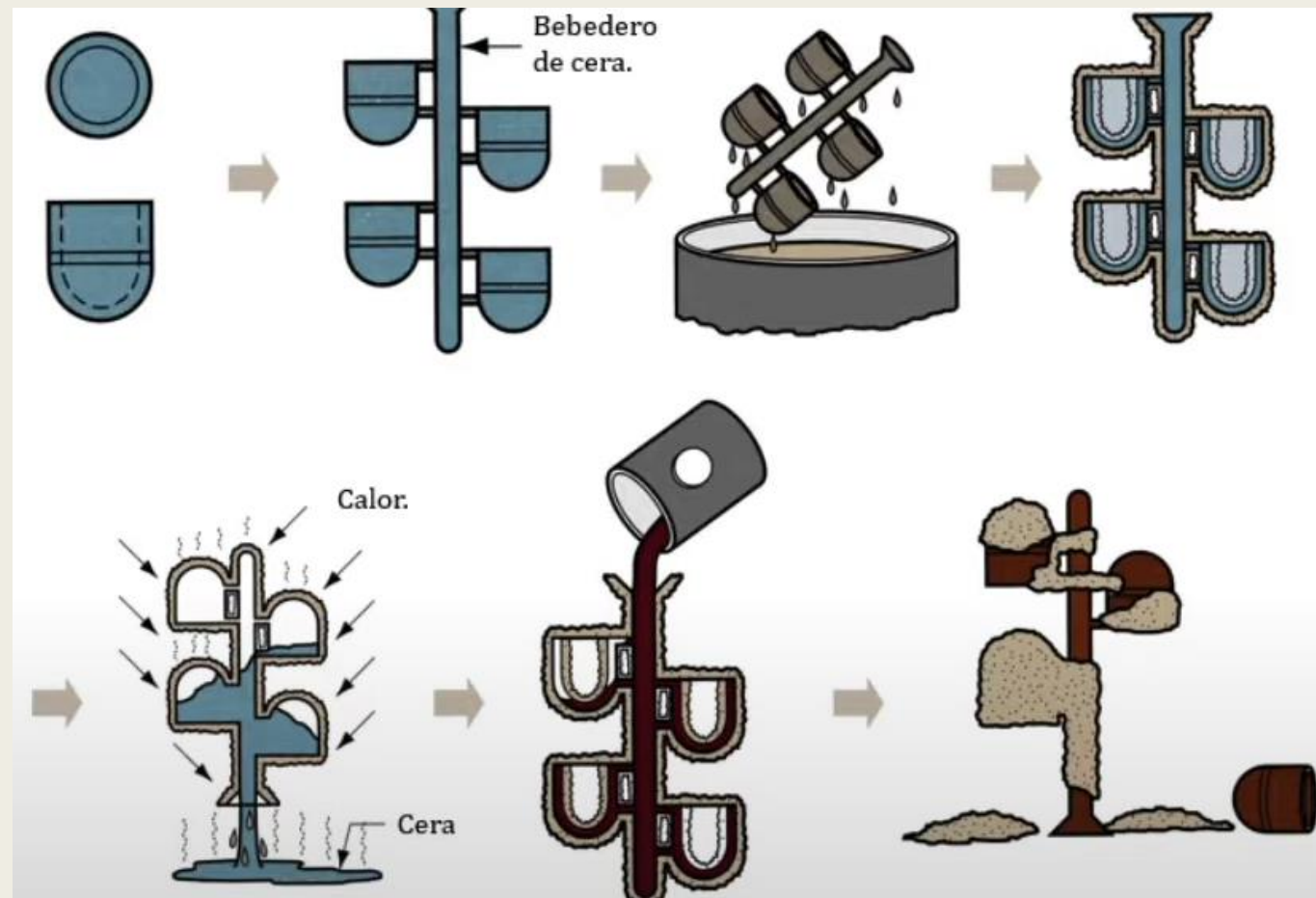

El molde se desecha al terminar el proceso, las piezas obtenidas pasan a postproceso.

Molde por cera perdida

Permite la reproducción de piezas medianas (<20kg) con geometría muy complejas.

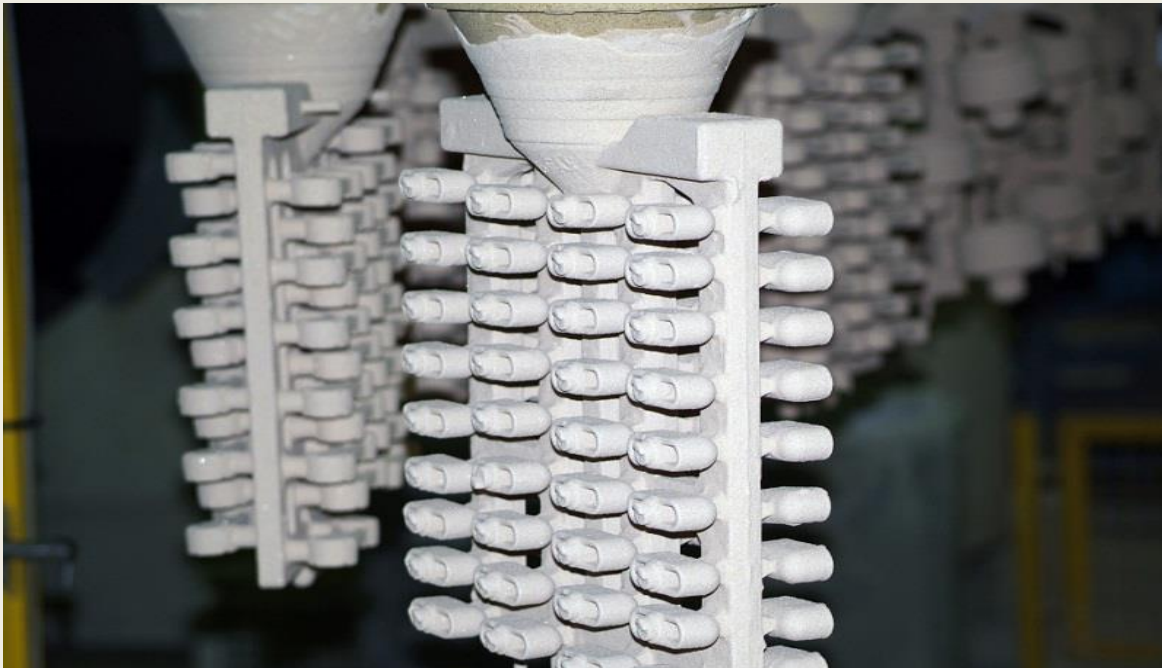

También la producción de muchas piezas de menor volumen al mismo tiempo.

Molde en cera perdida

Todos los metales y aleaciones

Masa de pieza grande,
hasta 20 kg.

Rugosidad pequeña, 1,3 - 3,2nm.

Detalles geométricos y
tolerancias muy buenas.

($\pm 0,1\text{mm}$)



Molde en Poli Estireno (PS) perdido

Todos los metales y aleaciones

Masa de pieza grande, hasta 50 kg.

Rugosidad pequeña, 1,3 - 3,2nm.

Detalles geométricos y tolerancias muy buenas.

($\pm 0,25\text{mm}$)

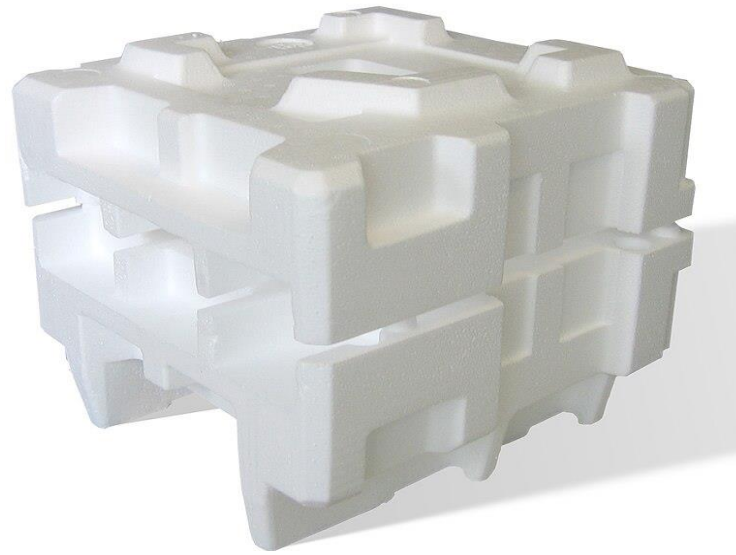

El molde es desechado luego de obtenida la pieza.



Modelo de poliestireno expandido

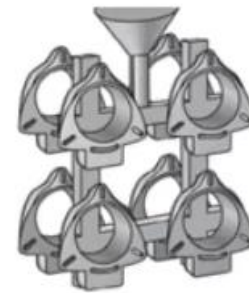

Recubrimiento con suspensión de material refractario



Relleno de arena suelta

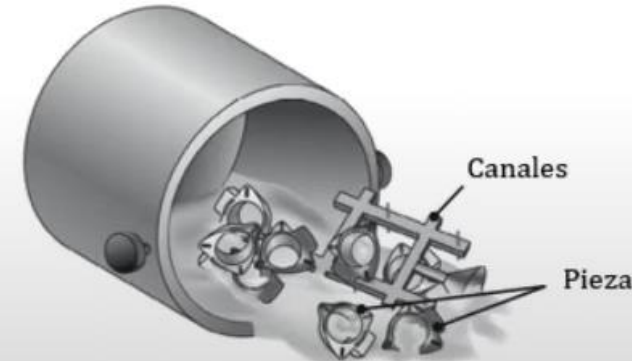

Canales

Piezas

Molde por cera perdida

Permite la reproducción de piezas medianas (<20kg) con geometría muy complejas.

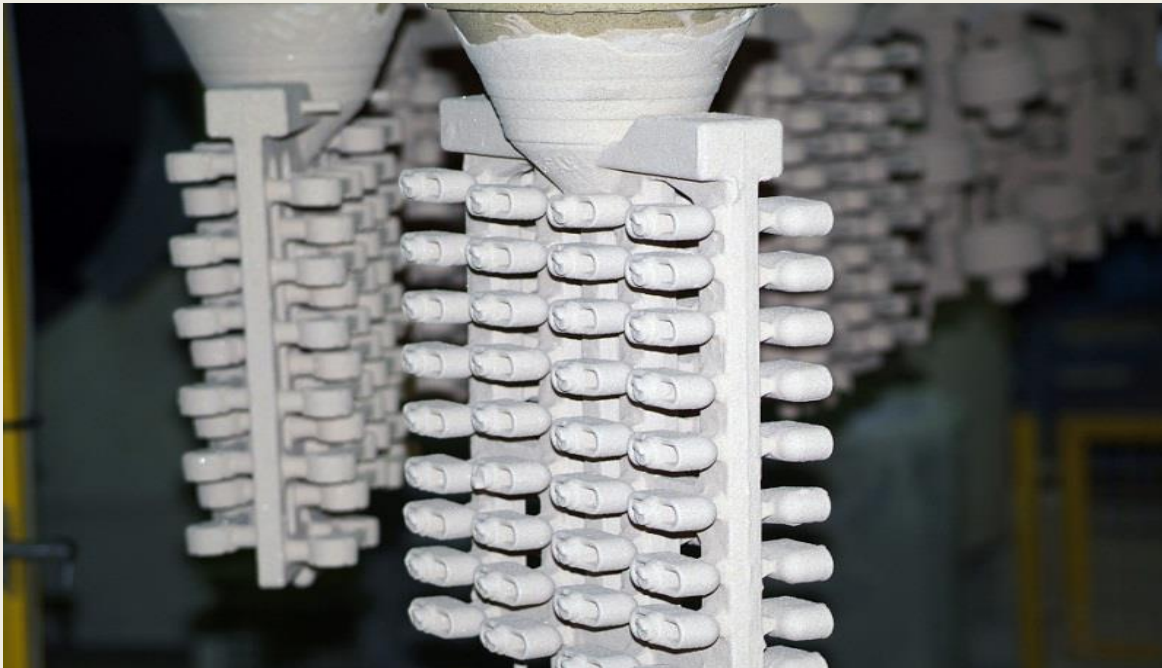

También la producción de muchas piezas de menor volumen al mismo tiempo.